

**RAWLPLUG®**

Koelner Łańcucka Fabryka Śrub

Zestawy śrubowe wysokiej  
wytrzymałości do połączeń  
sprężanych zgodnie  
z DIN EN 14399-1:2015

**HV**

“Rozwiązania dla połączeń”

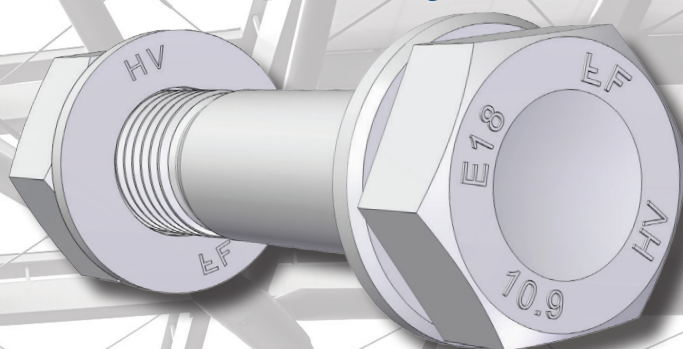

# Główne cechy produktu

Zestaw składa się z:

- śruby oraz nakrętki zgodnej z EN 14399-4
- dwóch podkładek zgodnych z EN 14399-6



Pełna identyfikowalność  
wyrobu

Klasa własności 10.9 (Obróbka  
ciepna zgodnie z wymaganiami  
branży motoryzacyjnej CQI-9)

Odpowiednie do połączeń sprężanych  
zgodnie z DIN EN 1090-2

Klasa zestawu: K1  
 $0,10 \leq k \leq 0,16$

Ocynk ogniowy (dodatkowo  
proces zgodnie z wymaganiami  
Deutscher Schraubenverband e.V.)

Zdefiniowany i określony  
współczynnik dokręcenia

Wysoka wytrzymałość  
zmęczeniowa wynikająca  
z braku ferrytu delta



# Zakres produkcji

DOSTARCZAMY Z MAGAZYNU  
ORAZ NA ZAMÓWIENIE

**RAWPLUG®**  
Koelner Łańcuczka Fabryka Śrub

	12	16	20	22**	24	27	30	36
30	■							
35	■							
40	■	■						
45	■	■	■					
50	■	■	■	■				
55	■	■	■	■	■			
60	■	■	■	■	■			
65	■	■	■	■	■			
70	■	■	■	■	■			
75	■	■	■	■	■	■		
80	■	■	■	■	■	■	■	
85	■	■	■	■	■	■	■	
90	■	■	■	■	■	■	■	
95	■	■	■	■	■	■	■	
100	■	■	■	■	■	■	■	■
105		■	■	■	■	■	■	■
110		■	■	■	■	■	■	■
115		■	■	■	■	■	■	■
120		■	■	■	■	■	■	■
125		■	■	■	■	■	■	■
130		■	■	■	■	■	■	■
135		■	■	■	■	■	■	■
140		■	■	■	■	■	■	■
145		■	■	■	■	■	■	■
150		■	■	■	■	■	■	■
155		■	■	■	■	■	■	■
160		■	■	■	■	■	■	■
165		■	■	■	■	■	■	■
170		■	■	■	■	■	■	■
175		■	■	■	■	■	■	■
180		■	■	■	■	■	■	■
185		■	■	■	■	■	■	■
190		■	■	■	■	■	■	■
195		■	■	■	■	■	■	■
200		■	■	■	■	■	■	■

\* INNE ROZMIARY DOSTĘPNE NA ZAMÓWIENIE

\*\* M22 POZA PROGRAMEM MAGAZYNOWYM,  
DOSTĘPNE NA ZAMÓWIENIE



## ■ ETYKIETY ZGODNIE Z EN 14399

- informacja o momencie wstępnego dokręcania MA
- informacja dotycząca dodatkowego kąta obrotu
- informacja dotycząca siły sprężania
- znakowanie CE
- unikatowy numer partii
- klasa własności

Śruby, nakrętki i podkładki pakowane są osobno w pudełka.

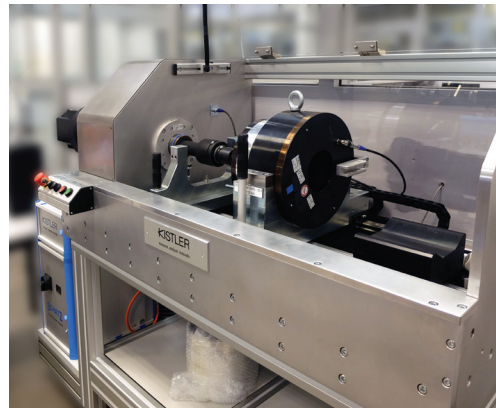

Koelner Łańcucka Fabryka Śrub jest jednym z wiodących producentów elementów złącznych w Europie. Ponad 60 lat doświadczenia sprawia, że oferowane przez nas wyroby spełniają najwyższe wymagania klientów z różnych branż. Wdrożony system zarządzania jakością, uzyskane certyfikaty i dopuszczenia oraz własny dział kontroli jakości, zapewniają wysoką jakość naszych produktów.

Zapewniamy pełny zakres obsługi, od przygotowania materiału poprzez finalną kontrolę jakości oraz obsługę logistyczną.

**RAWLPLUG®**  
Koelner Łańcucka Fabryka Śrub

ul. Podzwierzyniec 41 | 37-100 Łańcut | Poland  
+48 (17) 24 91 101  
[www.klfs.pl](http://www.klfs.pl)

